

Аспирационная установка ВУ- 2000 (П*) П* - передвижной

Агрегат состоит из следующих функциональных частей:

1. Эл. двигатель с вентилятором
2. Пускатель в сборе
3. Улитка (корпус)
4. Фильтр (съемный)
5. Патрубки входные
6. Рама
7. Мешок – накопитель
8. Стяжной механизм
9. Стойки

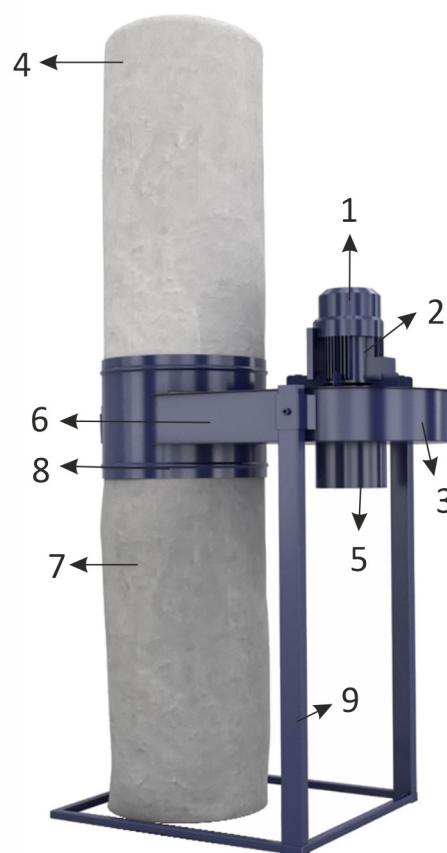

Применяется:

- Деревообработка и производство мебели;
- Производство пластиковых, алюминиевых окон и дверей;
- Перетаривание сыпучих пылящих материалов
- и др.

ООО «Инструмент Плюс»

Адрес: 603096, Нижний Новгород, ул. Мокроусова, 14

Тел./факс (831) 271-20-40

E-mail: sale@toolplus.ru

www.toolplus.ru

Преимущества:

- В холодное время года тёплый воздух остаётся в помещении
- Рабочее колесо и улитка из стали
- Не требует специально оборудованного места
- Оперативность при подготовке к работе
- Простота в обслуживании



Описание:

Фото	Наименование	Кол-во шт.
	Корпус	1
	Пускатель в сборе с тепловым реле	1
	Воздуховод 2 x 100 мм Размеры и количество патрубков изготавливаются под заказ и входят в общую стоимость	1
	Двигатель комбинированный 1,5 кВт / 380В	1

	<p>Крыльчатка изготовлена из металла и отбалансирована</p>	<p>1</p>
	<p>Фильтровальный мешок Изготовлен: из каландрированного иглопробивного термоскрепленного материала, плотностью 360 г/м²</p>	<p>1</p>
	<p>Накопительный мешок Изготовлен: из каландрированного иглопробивного термоскрепленного материала, с окошком для визуального осмотра накопления мешка стружкой. Плотность – 450 г/м²</p>	<p>1</p>
	<p>Стягивающий ремень с храповым механизмом</p>	<p>2</p>
<p>Руководство по эксплуатации</p>	<p>1</p>	

Технические характеристики:

Технические данные	Ед. изм	Значение
Производительность номинальная	м ³ /час	2600
Скорость воздушного потока на входе не менее	м/с	40
Размеры мешка	мм	490 / 1200
Степень очистки воздуха	%	99,9
Количество и диаметр воздуховодов	мм	2 x 110
Кол-во и объём мешков	ШТ x м ³	2 x по 0,25
Мощность электродвигателя	кВт	1,5 кВт
Напряжение	В	380
Габаритные размеры, Д x Ш x В	мм	1110 x 680 x 2600
Масса	кг	50

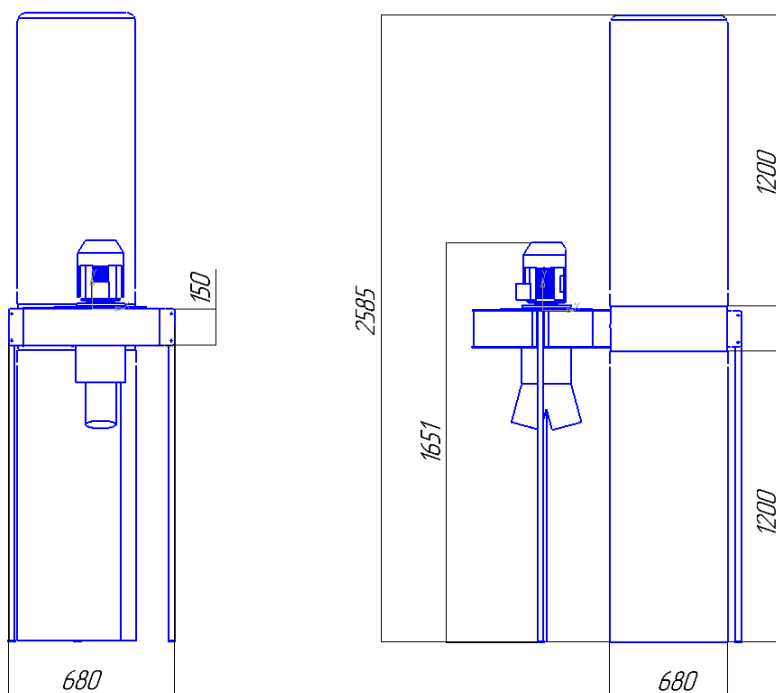

ООО «Инструмент Плюс»

Адрес: 603096, Нижний Новгород, ул. Мокроусова, 14

Тел./факс (831) 271-20-40

E-mail: sale@toolplus.ru

www.toolplus.ru